

Český manuál

CUBE **1**

Představení telefonu

Mobilní telefon CUBE 1 X100 je představitelem rodiny featurephonů, tj. mobilů bez operačního systému Android, iOS, Windows atd.

Hlavní úlohou těchto přístrojů je poskytnout uživateli základní telefonní funkce, především možnost telefonování a posílání zpráv.

V telefonu je možné používat SIM karty dvou mobilních operátorů současně.

Úložnou kapacitu telefonu lze zvýšit prostřednictvím paměťových karet typu microSD.

Telefon nemá odolnost proti vodě, prachu ani pádu.

Tlačítka a části

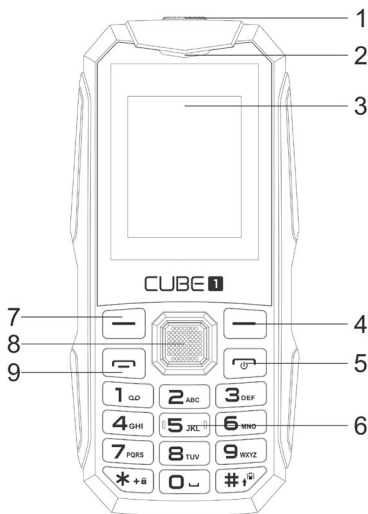

1 – svítilna

2 – sluchátko

3 – displej

4 – kontextové tlačítko

5 – zapnutí/ukončení hovoru

6 – klávesnice

7 – kontextové tlačítko

8 – středový ovladač

9 – příjem hovoru

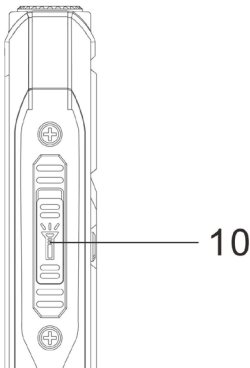

10 – zapnutí svítilny

Začínáme

Než začnete telefon používat, sejměte zadní kryt telefonu a vložte karty SIM, popř. jednu kartu SIM a paměťovou kartu.

Sejmutí krytu a vložení karet

Nejdříve prosím zkontrolujte, zda je telefon vypnutý.

Pro sejmutí krytu použijte výřez na pravé spodní hraně telefonu. Poté vyjměte baterii.

Při vkládání karet si počínejte obezřetně a nepoužívejte nepřiměřené násilí.

Umístění karet SIM mobilních operátorů a paměťové karty najdete naznačené na telefonu. Při vkládání se prosím orientujte podle tvaru výřezů na jednotlivé karty.

Váš telefon je testován s paměťovými kartami microSD do velikosti 8 GB.

Doporučujeme používat karty rychlé (nejlépe ty s označení Class 10) od

známých výrobců. Použití pomalých karet může zpomalit odezvy celého telefonu, případně znemožnit používání některých funkcí.

Upozornění: používání nekompatibilních karet SIM může způsobit poškození karty nebo telefonu.

Může dojít i poškození dat na kartě.

Upozornění: Pokud chcete v telefonu používat pouze jedinou SIM kartu mobilního operátora, je doporučeno, aby byla umístěna na místě 1 pro kartu velikosti Nano.

Vložení baterie a zadního krytu

Srovnejte prosím kontakty baterie a vložte ji do prostoru v zadní části telefonu.

Přitlačte její spodní konec, aby zapadla do vybrání.

Poté přitlačte horní hranu zadního krytu k horní hraně těla telefonu a zacvakněte jej na své místo po celém jeho obvodu.

Nabíjení baterie

Telefon se dobíjí přes microUSB kabel, který se připojuje do konektoru na spodní hraně telefonu, který lze připojit k nabíječce nebo do počítače. Telefon po několika okamžicích začne signalizovat probíhající nabíjení. V zapnutém stavu je nabíjení vidět v horní liště displeje.

Nabití zcela vybitého telefonu může trvat několik hodin, v závislosti na tom, zda je právě používán či nikoli. Při nabíjení se zadní část telefonu zahřívá. Jedná se o běžný jev.

Upozornění: pokud je baterie zcela vybitá, může trvat i několik desítek minut, než se indikátor nabíjení na krátko objeví. Buďte tedy prosím trpěliví.

Upozornění: při nabíjení by se měla okolní teplota pohybovat v rozmezí +5 až +40 stupňů Celsia.

Zapnutí a ovládání telefonu

Telefon je možné uvést do provozu delším podržením zapínacího tlačítka (tlačítko pro ukončení hovoru).

V případě, že již máte v telefonu vloženu alespoň jednu kartu SIM od českého mobilního operátora, zvolí telefon jako výchozí jazyk češtinu. Jazyk telefonu lze jinak změnit v menu Nastavení.

Pokud je vaše SIM karta chráněna PINem, budete po spuštění telefonu vyzváni k zadání kódu.

Telefon nenabízí operační systém, jeho ovládání a funkce jsou intuitivní.

Přinášíme vám několik rad pro snadné a rychlé pochopení ovládání.

Základy ovládání

1. Telefon odemknete podržením levého kontextového tlačítka a *.
2. Do hlavního menu se dostanete stiskem středového ovladače. V menu se pohybujete za pomoci okrajů

směrového ovladače. Příslušené menu otevřete středovým ovladačem.

3. Stiskem zapínacího tlačítka se vrátíte na hlavní obrazovku.
4. Některé klávesy mají přiřazenou dvojí funkci, v závislosti na délce jejich podržení: # přepíná mezi normálním a tichým módem.

Uložení kontaktu do adresáře

Do adresáře se dostanete přes hlavní nabídku.

V menu kontaktů vyberte možnost vytvoření nového kontaktu. Mezi jednotlivými položkami u nového kontaktu se pohybujete pomocí směru dolů u středového ovladače. Pro uložení kontaktu je nutné mít vyplněné alespoň položky se jménem a jedním telefonním číslem.

Uskutečnění hovoru

Vstupte do adresáře. Pomocí spodního okraje středového ovladače najdete

vybraný kontakt. Stiskněte tlačítko pro příjem hovoru.

Změna vyzváněcího tónu

Vstupte do hlavního menu. Zde otevřete volbu Profily. Středovým ovladačem se přesuňte na profil, který chcete upravit. V možnostech úpravy změňte aktuálně nastavené vyzvánění.

Obdobným způsobem lze měnit i tóny alarmu.

Zapnutí tichého módu

Podržte po dobu 3 sekund tlačítko # a telefon se přepne do tichého módu.

Opětovným delším podržením přepnete zpět do normálního módu.

Základní možnosti nastavení

V menu Nastavení – Nastavení telefonu lze upravit zobrazované datum a čas, změnit jazyk, změnit metodu zadávání textu či upravit jas.

Obnovení továrního nastavení

Vstupte do hlavního menu. Otevřete menu Nastavení a zvolte Obnovení továrního nastavení. Vložte heslo (standardně je 1234) a volbu potvrďte.

Upozornění: touto volbou dojde ke kompletnímu smazání dat z telefonu. Před provedením doporučujeme provést alespoň zálohu kontaktů, např. jejich překopírováním na SIM kartu. Data ze SIM karty zůstanou zachována i při obnovení továrního nastavení.

Tipy pro použití

Pro ovládání telefonu používejte vždy jen čistě umyté ruce.

Nepoužívejte pro ovládání telefonu nadměrnou sílu. V žádném případě nepoužívejte kovové či jiné ostré předměty.

Při znečištění displeje používejte pouze suchou a jemnou látku.

Používání připojených sluchátek po příliš dlouhou dobu, případně nastavení hlasitosti zvuku u sluchátek příliš vysoko, může způsobit vážné poškození sluchu. Při nošení sluchátek připojených k zařízení nepřecházejte silnici, neřid'te motorové vozidlo ani nejezděte na kole, předejdete tak dopravním nehodám.

Řešení problémů

Pokud se při používání telefonu setkáte s nějakými problémy, vyzkoušejte jeho odstranění pomocí následující tabulky. Pokud nebude řešení funkční, kontaktujte prodejce nebo servis. Nerozebírejte ani se nepokoušejte opravovat telefon svépomocí, můžete tím přijít o záruku.

Problém	Možné řešení
Telefon není možné zapnout	<ul style="list-style-type: none">- Zkontrolujte, zda je nabita baterie- Podržte zapínací tlačítko alespoň pět sekund

<p>Nabíjení nefunguje</p>	<ul style="list-style-type: none"> - Překontrolujte nabíječku a její kontakty - Pokud byl telefon zcela vybit, je třeba jej před zapnutím nabíjet alespoň hodinu dodanou nabíječkou
<p>Není slyšet zvuk</p>	<ul style="list-style-type: none"> - Zkontrolujte, zda není hlasitost na minimum - Zkontrolujte, zda není telefon přepnut do módu Letadlo
<p>Nelze telefonovat</p>	<ul style="list-style-type: none"> - Vyměňte kartu SIM - Kontaktujte mobilního operátora
<p>Chyba PIN kódu</p>	<ul style="list-style-type: none"> - Kontaktuje mobilního operátora
<p>Telefon se sám vypíná</p>	<ul style="list-style-type: none"> - Zkontrolujte, případně vyměňte baterii

Záruka se nevztahuje na tyto situace:

- instalaci nepodporovaného firmware
- mechanické poškození telefonu nevhodným používáním

- poškozením přírodními vlivy (voda, oheň)
- úmyslné poškození
- použití v rozporu s návodem
- případ, kdy vada vznikla obvyklým opotřebením (kapacita baterie, stav krytů)
- pokud jsou u přístroje poškozeny záruční pečeti

Likvidace



Symbol přeškrtnuté popelnice v manuálu, na výrobku nebo obalu znamená, že na území Evropské unie musí být

všechny elektrické a elektronické výrobky, baterie a akumulátory po ukončení své životnosti uloženy do odděleného sběru.

Vysloužilý telefon ani baterie nikdy nevyhazujte do běžného komunálního odpadu. Po ukončení používání musí být předán na příslušné sběrné místo, kde zajistí jeho recyklaci či ekologickou likvidaci. Nedodržování těchto pokynů je

nezákonné. Baterii nevhazujte do ohně ani ji nevystavujte teplotám nad +60°C hrozí nebezpečí výbuchu či požáru.

Prohlášení o shodě



Tímto dovozce, společnost
Satomar, s. r. o.

prohlašuje, že mobilní
telefon Cube1 X100

je ve shodě se základními požadavky
směrnic EU, které se na něj vztahují.

Kompletní text Prohlášení o shodě je ke
stažení na www.satomar.cz.

Copyright © 2021 Satomar, s. r. o.

*Všechna práva vyhrazena. Vzhled a
specifikace mohou být změněny bez
předchozího upozornění.*

Tiskové chyby vyhrazeny.

Slovenský

CUBE 1

manuál

Predstavenie telefónu

Mobilný telefón CUBE 1 X100 je predstaviteľom rodiny featurephonů, tj. Mobilov bez operačného systému Android, iOS, Windows atď.

Hlavnou úlohou týchto prístrojov je poskytnúť užívateľovi základné telefónne funkcie, predovšetkým možnosť telefonovanie a posielanie správ.

V telefóne je možné používať SIM karty dvoch mobilných operátorov súčasne.

Úložnú kapacitu telefónu možno zvýšiť prostredníctvom pamäťových kariet typu microSD.

Telefón nie je odolný voči vode, prachu ani pádu.

Tlačidlá a časti

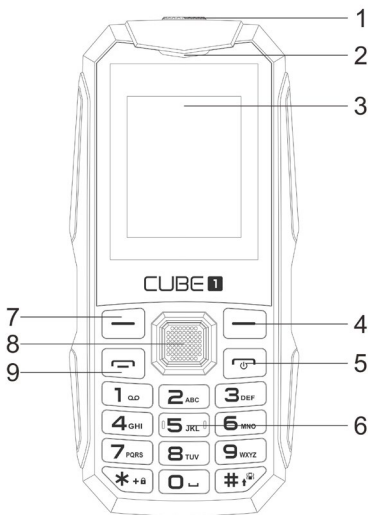

1 – svetidlo

2 – slúchadlo

3 – zobrazenie

4 – kontextové tlačidlo

5 – zapnutie/vypnutie hovoru

6 – klávesnica

7 – kontextové tlačidlo

8 – stredové ovládacie tlačidlo

9 – prijatie hovoru

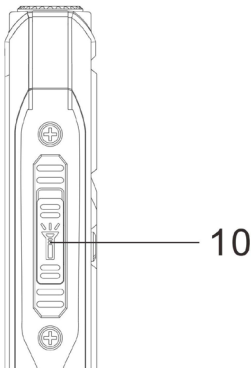

10 – zapnutie svietidla

Začíname

Než začnete telefón používať, zložte z pravého boku telefónu priehradku a vložte karty SIM, popr. jednu kartu SIM a pamäťovú kartu.

Odobratie bočné priehradky a vloženie kariet

Najprv skontrolujte, či je telefón vypnutý. Ak chcete odstrániť kryt, použite výrez na pravom dolnom okraji telefónu. Potom vyberte batériu.

Pri vkladaní kariet si počínajte obozretne a nepoužívajte neprimerané násilie.

Umiestnenie kariet SIM mobilných operátorov a pamäťové karty nájdete naznačené v telefónu. Pri vkladaní sa prosím orientujte podľa tvaru výrezov na jednotlivé karty.

Váš telefón je testovaný s pamäťovými kartami microSD do veľkosti 8 GB.

Odporúčame používať karty rýchle (najlepšie tie s označením Class 10) od známych výrobcov. Použitie pomalých kariet môže spomaliť odozvy celého telefónu, prípadne znemožniť používanie niektorých funkcií.

Upozornenie: používanie nekompatibilných kariet SIM môže spôsobiť poškodenie karty alebo telefónu.

Môže dôjsť aj poškodeniu údajov na karte.

Upozornenie: Ak chcete v telefóne používať iba jedinú SIM kartu mobilného operátora, je odporúčané, aby bola umiestnená na mieste 1 pre kartu veľkosti Nano.

Vloženie batérie a zadného krytu

Zarovnajete kontakty batérie a vložte ich do priestoru na zadnej strane telefónu.

Stlačením spodného konca konca sa zmesť do výklenku.

Potom pritlačte horný okraj zadného krytu k hornému okraju tela telefónu a zacvaknite ho na miesto po celom obvode.

Nabíjanie batérie

Telefón sa dobíja cez microUSB kábel, ktorý sa pripája ku konektoru na spodnej hrane telefónu. ktorý je možné pripojiť k nabíjačke alebo do počítača. Telefón po niekoľkých okamihoch začne signalizovať prebiehajúce nabíjanie. V zapnutom stave je nabíjanie vidieť v hornej lište displeja. Nabitie úplne vybitého telefónu môže trvať niekoľko hodín, v závislosti na tom, či je práve používaný alebo nie. Pri nabíjaní sa zadná časť telefónu zahrieva. Ide o bežný jav.

Upozornenie: ak je batéria úplne vybitá, môže trvať aj niekoľko desiatok minút, než sa indikátor nabíjania na krátko objaví.

Bud'te teda trpezliví.

Upozornenie: pri nabíjaní by sa mala okolitá teplota pohybovať v rozmedzí +5 až +40 stupňov Celzia.

Zapnutie a ovládanie telefónu

Telefón je možné uviesť do prevádzky dlhším podržaním zapínacieho tlačidla (tlačidlo pre ukončenie hovoru).

V prípade, že už máte v telefóne vloženú aspoň jednu kartu SIM od českého mobilného operátora, zvolí telefón ako predvolený jazyk slovenčinu. Jazyk telefónu možno inak zmeniť v menu Nastavenia.

Ak je vaša SIM karta chránená PINom, budete po spustení telefónu vyzvaní na zadanie kódu.

Telefón neponúka operačný systém, jeho ovládanie a funkcie sú intuitívne.

Prinášame vám niekoľko rád pre jednoduché a rýchle pochopenie ovládania.

Základy ovládania

1. Telefón odomknete podržaním ľavého kontextového tlačidla a *.
2. Do hlavného menu sa dostanete stlačením stredového ovládača. V

menu sa pohybujete za pomocou okrajov smerového ovládača. Vhodnej menu otvorte stredovým ovládačom.

3. Stlačením zapínacieho tlačidla sa vrátite na hlavnú obrazovku.
4. Niektoré klávesy majú priradenú dvojitú funkciu, v závislosti na dĺžke ich podržanie: # prepína medzi normálnym a tichým módom.

Uloženie kontaktu do adresára

Do adresára sa dostanete pres hlavnú nabídku.

V menu kontaktov vyberte možnosť vytvorenia nového kontaktu. Medzi jednotlivými položkami u nového kontaktu sa pohybujete pomocou smeru nadol u stredového ovládača. Pre uloženie kontaktu je nutné mať vyplnené aspoň položky s menom a jedným telefónnym číslom.

Uskutočnenie hovoru

Vstúpte do adresára. Pomocou spodného okraja stredového ovládača nájdite vybraný kontakt. Stlačte klávesu pre príjem hovoru.

Zmena vyzváňacieho tónu

Vstúpte do hlavného menu. Tu otvorte voľbu Profily. Stredovým ovládačom sa presuňte na profil, ktorý chcete upraviť. Cez ľavé kontextové tlačidlo vyberte možnosť úpravy vybraného profilu. Tu potom zmeňte aktuálne nastavené zvonenie.

Obdobným spôsobom možno meniť aj tóny alarmu.

Zapnutie tichého módu

Podržte po dobu 3 sekúnd tlačidlo # a telefón sa prepne do tichého módu.

Opätovným dlhším podržaním prepnete späť do normálneho módu.

Základné možnosti nastavenia

V menu Nastavenia - Nastavenia telefónu je možné upraviť zobrazované dátum a čas, zmeniť jazyk, zmeniť spôsob zadávania textu či upraviť jas.

Obnovenie továrenského nastavenia

Vstúpte do hlavného menu. Otvorte menu Nastavenia a vyberte Obnovenie továrenského nastavenia. Vložte heslo (štandardne je 1122) a voľbu potvrdíte.

Upozornenie: touto voľbou dôjde ku kompletnému zmazaniu dát z telefónu. Pred vykonaním odporúčame vykonať aspoň zálohu kontaktov, napr. Ich prekopírovaním na SIM kartu. Dáta zo SIM karty zostanú zachované aj pri obnovení továrenského nastavenia.

Tipy pre použitie

Pre ovládanie telefónu používajte vždy len čisto umyté ruky.

Nepoužívajte pre ovládanie telefónu nadmernú silu. V žiadnom prípade nepoužívajte kovové či iné ostré predmety. Pri znečistení displeja používajte len suchú a jemnú látku.

Používanie pripojených slúchadiel po príliš dlhú dobu, prípadne nastavenie hlasitosti zvuku u slúchadiel príliš vysoko, môže spôsobiť vážne poškodenie sluchu.

Pri nosení slúchadiel pripojených k zariadeniu neprechádzajte ceste, neriad'te motorové vozidlo ani nejazdite na bicykli, predídete tak dopravným nehodám.

Riešenie problémov

Ak sa pri používaní telefónu stretnete s nejakými problémami, vyskúšajte jeho odstránenie pomocou nasledujúcej tabuľky. Pokiaľ nebude riešenie funkčné, kontaktujte predajcu alebo servis.

Nerozoberajte ani sa nepokúšajte opravovať telefón svojpomocne, môžete tým prísť o záruku.

Problém	Možné riešenie
Telefón nie je možné zapnúť	<p>Skontrolujte, či je nabitá batéria</p> <ul style="list-style-type: none"> - Podržte zapínacie tlačidlo aspoň päť sekúnd
Nabíjanie nefunguje	<ul style="list-style-type: none"> - Prekontrolujte nabíjačku alebo jej kontakty - Vymeňte kábel alebo nabíjačku - Ak bol telefón úplne vybitý, je potrebné ho pred zapnutím nabíjať aspoň hodinu dodávanou nabíjačkou
Nie je počuť zvuk	<ul style="list-style-type: none"> - Skontrolujte, či nie je hlasitosť na minimum - Skontrolujte, či nie je telefón prepnutý do módu Lietadlo
Nemožno telefonovať	<ul style="list-style-type: none"> - Vymeňte kartu SIM - Kontaktujte mobilného operátora
Chyba PIN kódu	<ul style="list-style-type: none"> - Kontaktujte mobilného operátora

Telefón sa sám vypína	- Skontrolujte, prípadne vymeňte batériu
------------------------------	--

Záruka sa nevzťahuje na tieto situácie:

- inštaláciu nepodporovaného firmware
- mechanické poškodenie telefónu nevhodným používaním
- poškodením prírodnými vplyvmi (voda, oheň)
- úmyselné poškodenie
- použitie v rozpore s návodom
- prípad, keď chyba vznikla obvyklým opotrebením (kapacita batérie, stav krytov)
- ak sú u prístroje poškodené záručné pečate

Likvidácia



Symbol preškrtnutej popoľnice v manuáli, na výrobku alebo obale znamená, že na území Európskej únie musia byť všetky elektrické a elektronické výrobky,

batérie a akumulátory po skončení ich životnosti odnieť na osobitnú skládku.

Vyslúžilý telefón ani batérie nikdy nevyhadzujte do bežného komunálneho odpadu. Po ukončení používania musí byť odovzdaný na príslušné zberné miesto, kde zaistia jeho recykláciu či ekologickú likvidáciu. Nedodržiavanie týchto pokynov je nezákonné. Batériu nevhadzujte do ohňa ani ju nevystavujte teplotám nad + 60 ° C hrozí nebezpečenstvo výbuchu či požiaru.

Vyhlásenie o zhode



Týmto dovozca,
spoločnosť Satomar, s.r.o..
Prehlasuje, že mobilný
telefón Cube1 X100.

je v súlade so základnými požiadavkami smerníc EU ktoré sa naňhoj vzťahujú.

Kompletný text Prehlásenie o zhode je k stiahnutiu na www.satomar.cz.

Copyright © 2021 Satomar, s. r. o.

Všetky práva vyhradené. Vzhľad a špecifikácie môžu byť zmenené bez predchádzajúceho upozornenia. Tlačové chyby vyhradene.